

# CARGADORA COMPACTA S130

Especificaciones de la máquina	S130
Carga nominal (ISO 5998)	600 kg
Carga de vuelo (ISO 8313)	1200 kg
Capacidad de la bomba a régimen alto	64 l/min
Alivio del sistema por acopladores rápidos	186 bares
Velocidad de desplazamiento	11,8 km/h

Motor	
Marca/Modelo	Kubota / V2203M-DI-E2B-BC-3
Carburante / Refrigerante	Diesel / Líquido
Potencia (ISO 9249)	34,3 kW
Par a 1800 RPM (ISO 9249)	141 Nm
Número de cilindros	4
Cilindrada	2,2 l
Depósito del carburante	53 l

Pesos	
Peso operativo	2268 kg

Mandos	
Dirección del vehículo	Dirección y velocidad controlados mediante dos palancas manuales
Sistema hidráulico de la cargadora elevación y volteo	Pedales separados o Sistema de mando de alta tecnología (ACS)
Auxiliar delantero (estándar)	Interruptor eléctrico en la palanca manual derecha

Sistema de transmisión	
Transmisión	Bombas de pistones hidrostáticos infinitamente variables que accionan dos motores hidrostáticos completamente reversibles.

Equipamiento de serie	
<ul style="list-style-type: none"> <li>Asiento ajustable con suspensión con respaldo largo</li> <li>Barra del asiento</li> <li>Bob-Tach™</li> <li>Bujías incandescentes de activación automática</li> <li>Cabina de operador Deluxe</li> <li>Incluye un revestimiento de espuma, ventanas laterales, superior y trasera</li> <li>Certificación CE</li> <li>Cinturón de seguridad</li> <li>Circuito hidráulico delantero proporcional controlado eléctricamente</li> </ul>	<ul style="list-style-type: none"> <li>Escape apaga-chispas</li> <li>Freno de estacionamiento</li> <li>Instrumentación</li> <li>Luces de trabajo delanteras y traseras</li> <li>Neumáticos — 10-16,5 — 8 lonas — Bobcat para uso normal</li> <li>Parada del sistema hidráulico/motor</li> <li>Sistema Bobcat de bloqueo interfuncional (BICS)</li> <li>Soporte de los brazos</li> </ul>

Opciones	
<ul style="list-style-type: none"> <li>Autonivelación del cucharón</li> <li>Bob-Tach™ hidráulico</li> <li>Cabina cerrada y calentada</li> <li>Mandos manuales de alta tecnología (AHC)</li> <li>Neumáticos de super flotación — 31 x 15,5-15</li> </ul>	<ul style="list-style-type: none"> <li>Neumáticos industriales segmentados — 7,50-15</li> <li>Neumáticos para tareas duras — 10 x 16,5 — 10 lonas</li> <li>Neumáticos segmentados de flotación — 10-16,5</li> <li>Sistema de mando de alta tecnología (ACS)</li> <li>Tablero de instrumentos Deluxe</li> </ul>

Implementos	
<ul style="list-style-type: none"> <li>Ahoyador</li> <li>Barredora con cajón colector</li> <li>Barredora orientable***</li> <li>Compactador vibrante</li> <li>Cortadora de césped</li> <li>Cuchara hormigonera*</li> <li>Cucharas</li> <li>Cucharón 4 x 1</li> <li>Cucharón distribuidor</li> <li>Cucharón expulsor</li> <li>Desbrozadora</li> <li>Descepadora*</li> <li>Desenrollador de césped*</li> <li>Disco decapador</li> <li>Dúmpster</li> <li>Enganche de 3 puntos</li> <li>Escarificador</li> <li>Escarificador delantero</li> <li>Esparcidora</li> </ul>	<ul style="list-style-type: none"> <li>Esparcidora de sal y arena</li> <li>Estabilizadores traseros</li> <li>Explanadora</li> <li>Fresadora*</li> <li>Hoja dózer orientable</li> <li>Hoja transplantadora</li> <li>Horquilla con grapa</li> <li>Horquilla de posicionamiento hidráulico</li> <li>Horquilla porta-palets</li> <li>Martillo hidráulico**</li> <li>Niveladora hidráulica*</li> <li>Orugas</li> <li>Rastrillo hidráulico</li> <li>Retroexcavadora</li> <li>Rotocultivador</li> <li>Tilt-Tatch™</li> <li>Trituradora de residuos vegetales*</li> <li>Turbina quitanieves*</li> <li>Zanjadora</li> </ul>

\* Necesita módulo de control de implementos.

\*\* El uso de estos implementos en la cargadora requiere el montaje de un conjunto para aplicaciones especiales que consiste en una puerta de cabina de 12 mm y cristales superior y trasero en Lexan de 6 mm.

\*\*\* Aspersor opcional.

## Dimensiones

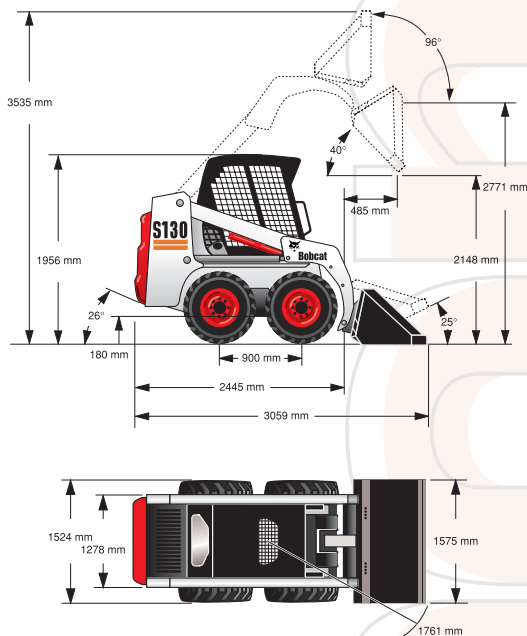

Las características y diseños pueden sufrir cambios sin previo aviso.